

Vostro™ | A840/A860

**Setup- en
naslaggids**



Opmerkingen, kennisgevingen en veiligheidstips



N.B.: Een OPMERKING of N.B. duidt belangrijke informatie aan voor een beter gebruik van de computer.



KENNISGEVING: Een KENNISGEVING duidt potentiële schade aan hardware of potentieel gegevensverlies aan en vertelt u hoe het probleem kan worden vermeden.



LET OP: LET OP duidt het risico van schade aan eigendommen, lichamelijk letsel of overlijden aan.

Kennisgeving over Macrovision

Dit product bevat technologie voor bescherming van het auteursrecht, als beschermd door methodische claims van bepaalde patenten in de VS en overige rechten op het intellectueel eigendom van Macrovision Corporation en overige rechthebbenden. Gebruik van deze technologie ter bescherming van het auteursrecht moet worden goedgekeurd door Macrovision Corporation, en is bestemd voor thuisgebruik en overige vertoning in beperkte kring, tenzij Macrovision Corporation hiervan afwijkende toestemming heeft gegeven. Reverse engineering of demontage is verboden.

De informatie in dit document kan zonder voorafgaande kennisgeving worden gewijzigd.
© 2008 Dell Inc. Alle rechten voorbehouden.

Verveelvoudiging van dit document op welke wijze dan ook zonder de schriftelijke toestemming van Dell Inc. is strikt verboden.

In deze tekst worden de volgende handelsmerken gebruikt: *Dell*, het *DELL*-logo, *Vostro*, *Wi-Fi Catcher* en *DellConnect* zijn handelsmerken van Dell Inc.; *Bluetooth* is een gedeponerd handelsmerk van Bluetooth SIG, Inc. en wordt onder licentie door Dell gebruikt; *Intel*, *Pentium*, *Core* en *Celeron* zijn geregistreerde handelsmerken van Intel Corporation in de Verenigde Staten en andere landen; *Microsoft*, *Windows*, *Windows Vista* en het logo op de startknop van *Windows Vista* zijn handelsmerken of gedeponeerde handelsmerken van Microsoft Corporation in de Verenigde Staten en/of andere landen.

Andere merken en handelsnamen die mogelijk in dit document worden gebruikt, dienen ter aanduiding van de rechthebbenden met betrekking tot de merken en namen of ter aanduiding van hun producten. Dell Inc. claimt op geen enkele wijze enig eigendomsrecht ten aanzien van andere handelsmerken of handelsnamen dan haar eigen handelsmerken en handelsnamen.

PP37L, PP38L

Augustus 2008

O/N R855H

Rev. A02

Inhoud

Over de computer	7	Snelle setup	15
Vooraanzicht	7	Verbinding maken met internet	17
Rechteraanzicht	8	De internetverbinding instellen	18
Linkeraanzicht	10	Gegevens overbrengen naar een nieuwe computer	19
De batterij verwijderen	13		

Specificaties	21	Software opnieuw installeren	59
Problemen oplossen	35	Stuurprogramma's	59
Foutberichten.	35	Stuurprogramma's controleren. . .	59
Systeemberichten	45	Stuurprogramma's en hulpprogramma's opnieuw installeren.	59
Problemen met hard- en software oplossen	47		
Dell Diagnostics (Dell-diagnostiek).	47	Het besturingssysteem herstellen	63
		Microsoft® Windows® Systeemherstel gebruiken	63
Tips voor het oplossen van problemen	50	De cd/dvd met het besturings- systeem gebruiken	65
Voedingsproblemen	51		
Geheugenproblemen	53		
Vastlopen en software- problemen	54		
Dell Technische updateservice . .	57		
Dell Support Center	57		

Informatie vinden	67	Problemen met een bestelling	74
Hulp verkrijgen	71	Productinformatie	74
Hulp verkrijgen	71	Items retourneren voor reparatie of restitutie	75
Technische ondersteuning en klantenservice	72	Voordat u belt.	76
Online services.	73	Online contact opnemen	78
AutoTech Service	74	Index	79
Geautomatiseerde bestelstatusservice	74		

Over de computer

Vooraanzicht

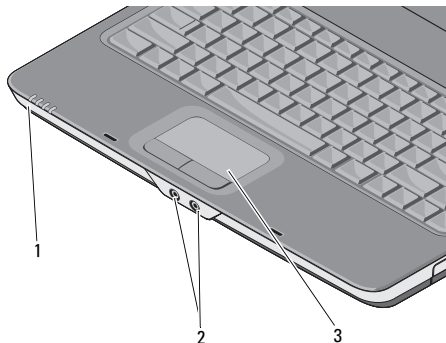

1 statuslampjes
apparaat

2 audioaansluitingen

3 touchpad

STATUSLAMPJES VAN APPARAAT

De lampjes op de polssteun aan de voorzijde van de computer geven het volgende aan:



Aan/uit-lampje: gaat branden als u de computer inschakelt en knippert wanneer de computer zich in een energiebeheerstand bevindt.



Activiteitenlampje vaste schijf: gaat branden wanneer de computer gegevens leest of schrijft.



KENNISGEVING: Schakel de computer nooit uit wanneer het -lampje knippert om gegevensverlies te voorkomen.

Over de computer





Statuslampje batterij: gaat branden of knippert om aan te geven dat de batterij wordt opgeladen.



WiFi-statuslampje: gaat branden wanneer draadloos netwerk is ingeschakeld.

AUDIOAANSLUITINGEN

Sluit koptelefoons aan op de  -connector.

Sluit een microfoon op de  -connector.

TOUCHPAD — Biedt dezelfde functionaliteit als een muis.

Rechteraanzicht

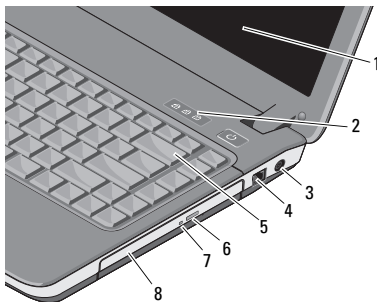

- | | | | |
|---|------------------------------------|---|-----------------------------|
| 1 | beeldscherm | 2 | statuslampjes toetsenbord |
| 3 | connector voor wisselstroomadapter | 4 | modemconnector |
| 5 | toetsenbord | 6 | uitwerpknop optisch station |
| 7 | lampje van optisch station | 8 | optische schijf |

BEELDSCHERM — Zie *Technologiehandleiding van Dell* voor meer informatie over het beeldscherm.

STATUSLAMPJES VAN TOETSENBORD —

De lampjes bovenin het toetsenbord geven het volgende aan:



Gaat branden wanneer het numerieke toetsenblok wordt geactiveerd.



Gaat branden wanneer de hoofdletterfunctie (Caps Lock) wordt geactiveerd.



Gaat branden wanneer de functie Scroll Lock wordt geactiveerd.

CONNECTOR VOOR WISSELSTROOM-ADAPTER —

Sluit een netadapter op de computer aan. De netadapter zet netstroom om naar gelijkstroom die door de computer wordt vereist. U kunt de netadapter aansluiten met de computer in- of uitgeschakeld.



LET OP: De netadapter kan op stopcontacten over de hele wereld worden aangesloten. Stroomaansluitingen en stekkerdozen verschillen echter sterk per land. Wanneer u een incompatibele kabel gebruikt of de kabel onjuist op de contactdoos of het stopcontact aansluit, kan er brand of schade aan de apparatuur ontstaan.



N.B.: Sluit het netsnoer stevig aan op de adapter en controleer of het lampje brandt.

MODEMAANSLUITING (RJ -11)



Sluit de telefoonlijn aan op de modemconnector.

Zie de online modemdocumentatie die u bij de computer hebt ontvangen voor informatie over het gebruik van de modem.

TOETSENBORD — Zie de *Technologiehandleiding van Dell* voor meer informatie over het toetsenbord.

OPTISCHE SCHIJF — Zie de *Technologiehandleiding van Dell* voor meer informatie over de optische schijf.

Linkeraanzicht

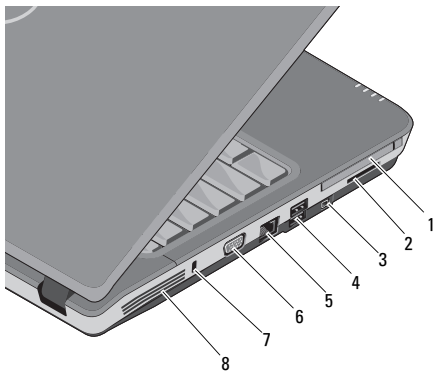

- | | | | |
|---|------------------------------|---|--------------------------------|
| 1 | sleuf voor PC-kaart | 2 | sleuf 3-in-1-kaartleesapparaat |
| 3 | IEEE 1394-aansluiting | 4 | USB-connectoren (2) |
| 5 | netwerkaansluiting | 6 | VGA-aansluiting |
| 7 | sleuf voor beveiligingskabel | 8 | ventilatieopeningen |

SLEUF VOOR PC-KAART — Ondersteunt één PC-kaart, zoals een modem- of netwerkadapter. De computer wordt geleverd met een plastic blanco kaart die in de sleuf is geplaatst om te voorkomen dat vreemde voorwerpen in de computer terechtkomen.

3-IN-1-MEDIAKAARTLEZER — Biedt een snelle en gemakkelijke manier om digitale foto's, muziek, video's en documenten uit te wisselen die op de volgende digitale geheugenkaarten zijn opgeslagen:

- SD-geheugenkaart (Secure Digital)
- SDHC-kaart (Secure Digital High Capacity)
- Multimediakaart (MMC)

IEEE 1394-AANSLUITING —

Slaat apparaten aan die snelle IEEE 1394a overdrachtssnelheden ondersteunen, zoals een aantal digitale videocamera's.

USB-CONNECTOREN

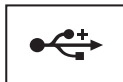

Sluit USB-apparaten aan, zoals een muis, toetsenbord of printer.

NETWERKCONNECTOR (RJ-45)

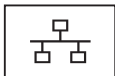

Sluit uw computer aan op een netwerk. De twee lampjes naast de connector geven de status en activiteit aan voor bedrade netwerkverbindingen.

Raadpleeg de met de computer meegeleverde gebruiksaanwijzing van het apparaat voor informatie over het gebruik van de netwerkadapter.

VGA-AANSLUITING



Sluit videoapparaten aan, zoals een monitor.

SLEUF VOOR BEVEILIGINGSKABEL —

Hiermee bevestigt u een in de handel verkrijgbare antidiefstalvoorziening aan de mediabasis.

VENTILATIEOPENINGEN — De computer gebruikt een interne ventilator om voldoende lucht door de openingen te laten, zodat de computer niet oververhit raakt. Wanneer de computer te warm wordt, wordt de ventilator automatisch ingeschakeld.



LET OP: Blokkeer de luchtopeningen niet, steek er geen voorwerpen in en zorg ervoor dat er geen stof in komt. Zet uw Dell™-computer niet in een omgeving waar weinig ventilatie beschikbaar is terwijl deze aan staat, zoals een gesloten koffer. Beperkte ventilatie kan schade aan de computer toebrengen of brand veroorzaken. De computer zet de ventilator aan wanneer de computer verhit raakt. Ventilatorgeruis is normaal en duidt niet op een probleem met de ventilator of de computer.

De batterij verwijderen



LET OP: Lees de veiligheidsinstructies die bij de computer zijn geleverd alvorens u werkzaamheden in de computer uitvoert. Raadpleeg voor meer informatie over beste praktijken op het gebied van veiligheid onze website over de naleving van wet-en regelgeving op www.dell.com/regulatory_compliance.



LET OP: Het gebruik van een incompatibele batterij kan het risico van brand of een explosie vergroten. Vervang de batterij uitsluitend door een compatibele batterij die u bij Dell hebt aangeschaft. De batterij is speciaal gemaakt voor een Dell™-computer. Gebruik geen batterij van een andere computer voor uw Dell-computer.



LET OP: Voordat u de batterij verwijdert of vervangt, zet u de computer uit en haalt u de netadapter uit het stopcontact en de computer. Haal het netsnoer van de modem uit het stopcontact en de computer en koppel alle overige externe kabels los van de computer.

Over de computer

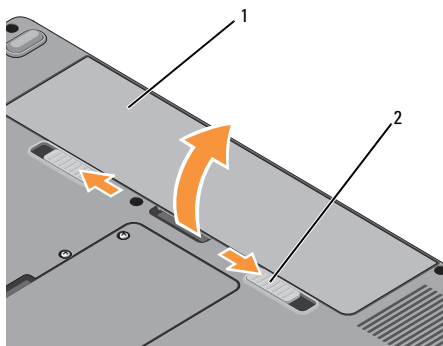

1 batterij 2 batterijvergrendelingsschuijjes (2)

U verwijdert de batterij als volgt:

- 1 Zorg ervoor dat de computer uitstaat.
- 2 Schuif de twee ontgrendelingslipjes aan de onderzijde van de computer open en verwijder de batterij uit het batterijcompartiment.

U vervangt de batterij door de nieuwe batterij in het compartiment te schuiven totdat deze vastklikt.

Snelle setup



LET OP: Lees de veiligheidsinstructies die bij de computer zijn geleverd alvorens u werkzaamheden in de computer uitvoert. Raadpleeg voor meer informatie over beste praktijken op het gebied van veiligheid onze website over de naleving van wet- en regelgeving op www.dell.com/regulatory_compliance.



LET OP: De netadapter kan op stopcontacten over de hele wereld worden aangesloten. Stroomaansluitingen en stekkerdozen verschillen echter sterk per land. Wanneer u een incompatibele kabel gebruikt of de kabel onjuist op de contactdoos of het stopcontact aansluit, kan er brand of schade aan de apparatuur ontstaan.



KENNISGEVING: Wanneer u de netadapter van de computer loskoppelt, moet u stevig maar voorzichtig aan de stekker trekken, en niet aan de kabel zelf, om schade aan de kabel te voorkomen. Wanneer u de kabel van de netadapter oprolt, moet u ervoor zorgen dat u de hoek van de stekker op de netadapter volgt om schade aan de kabel te voorkomen.



N.B.: Sommige apparaten zijn mogelijk niet inbegrepen als u deze niet hebt besteld.

Snelle setup

- 1 Sluit de netadapter aan op de aansluiting van de computer en op het stopcontact.

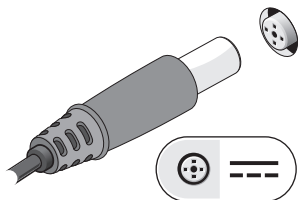

- 2 Sluit de netwerkkabel aan.

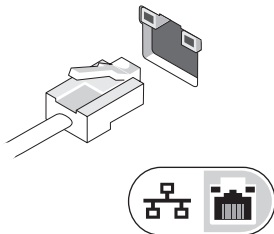

- 3 Sluit USB-apparaten, zoals een muis of toetsenbord, aan.

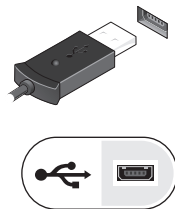

- 4 Klap het beeldscherm van de computer open en druk op de aan/uit-knop om de computer aan te zetten.



N.B.: Het wordt aanbevolen om uw computer minimaal een keer aan en uit te zetten voordat u een kaart gaat installeren of de computer op een dockingstation of een ander extern apparaat zoals een printer aansluit.

- 5 Maak verbinding met internet Zie het gedeelte "Verbinding maken met internet" op pagina 17 voor meer informatie.

Verbinding maken met internet



N.B.: Het aanbod van internetproviders verschilt per land.

Om een internetverbinding te kunnen maken, hebt u een modem of netwerkverbinding en een internetprovider nodig. Als u een inbelverbinding gebruikt, moet u voordat u uw internetverbinding instelt, een telefoonlijn aansluiten op de modemconnector van de computer en op de telefoonaansluiting. Als u een ADSL- of kabel-/satellietmodem gebruikt, neemt u contact op met uw internetprovider of mobiele provider voor installatie-instructies.

De internetverbinding instellen



N.B.: De aanwijzingen in dit gedeelte zijn alleen van toepassing op het besturingssysteem Windows Vista®.

Ga als volgt te werk om een internetverbinding in te stellen via een snelkoppeling van uw internetprovider op het bureaublad:

- 1 Sla eventuele geopende bestanden op en sluit deze en sluit eventuele geopende programma's af.
- 2 Dubbelklik op het pictogram van de internetprovider op het bureaublad van Microsoft® Windows®.
- 3 Volg de instructies op het scherm om het instellen te voltooien.

Als er geen pictogram van een internetprovider op het bureaublad wordt weergegeven of als u een internetverbinding via een andere internetprovider wilt instellen, volgt u de stappen die in het gedeelte hieronder worden beschreven.





N.B.: Zie de *Technologiehandleiding van Dell* als u geen verbinding met het internet kunt maken. Als u in het verleden met succes verbinding hebt gemaakt, kan het zijn dat de internetprovider een storing ondervindt. Neem contact op met uw internetaanbieder of probeer het later nog eens.



N.B.: Zorg ervoor dat u de informatie van uw internetprovider bij de hand hebt. Raadpleeg de wizard Verbinding maken met internet als u geen internetprovider hebt.

Microsoft® Windows Vista® - besturingssysteem

- 1 Sla eventuele geopende bestanden op en sluit deze en sluit eventuele geopende programma's af.
- 2 Klik in Windows Vista op **Start**  → **Configuratiescherm**
- 3 Klik onder **Netwerk en internet** op **Een internetverbinding maken**.

- 4 Klik in het venster **Verbinding met het internet maken** op **Breedband (PPPoE)** of **Inbelverbinding**, afhankelijk van hoe u verbinding wilt maken:
- Selecteer **Breedband** als u een ADSL-, satellietmodem-, kabel- of draadloze Bluetooth-verbinding wilt maken.
 - Selecteer **Inbelverbinding** als u een inbel- of ISDN-modem wilt gebruiken.
-  **N.B.:** Als u niet weet welk type verbinding u moet selecteren, klikt u op **Help me bij het selecteren** of neemt u contact met uw internetprovider op.
- 5 Volg de instructies op het scherm en gebruik de installatie-informatie van de internet-aanbieder om de installatie te voltooien.

Gegevens overbrengen naar een nieuwe computer



N.B.: De aanwijzingen in dit gedeelte zijn alleen van toepassing op het besturings-systeem Windows Vista.

- 1 Klik op de knop **Start** van Windows Vista  en daarna op **Bestanden en instellingen overzetten** → **Windows Easy Transfer starten**.
- 2 Klik in het dialoogvenster **Gebruikers-accountbeheer** op **Doorgaan**.
- 3 Klik op **Een nieuwe transfer starten** of **Doorgaan met een reeds gestarte transfer**.
- 4 Volg de instructies van de wizard Windows Easy Transfer op het scherm.

Specificaties



N.B.: Aanbiedingen kunnen per regio verschillen. Klik voor meer informatie over de configuratie van uw computer op **Start** → **Help en ondersteuning** en selecteer de optie om informatie over uw computer weer te geven.

Processor	Vostro A840	Vostro A860
Processortype	Intel® Core™ 2 Duo Intel® Pentium™ dual-core Intel® Celeron® dual- en single-core	Intel® Core™ 2 Duo Intel® Pentium™ dual-core Intel® Celeron® dual- en single-core
L1-cache	32 kB per instructie, 32kB-datacache per kern	32 kB per instructie, 32kB-datacache per kern
L2-cache	512 KB, 1 MB, 2 MB of 4 MB per core, afhankelijk van model	512 KB, 1 MB, 2 MB of 4 MB per core, afhankelijk van model
Externe busfrequentie	667 en 800 MHz	667 en 800 MHz

Specificaties

Systeeminformatie	Vostro A840	Vostro A860
Chipset	Intel GM965 Express/ICH8M	Intel GM965 Express/ICH8M
Gegevensbusbreedte	64-bits	64-bits
DRAM-busbreedte	tweekanaals (2) 64-bits bussen	tweekanaals (2) 64-bits bussen
Busbreedte processoradres	36-bits	36-bits
Flash-EPROM	2 MB	2 MB
Grafische bus	intern	intern
PCI-bus	32 bits	32 bits
Geheugen	Vostro A840	Vostro A860
Aansluiting voor geheugenmodule	twee gebruikerstoegankelijke SODIMM-aansluitingen	twee gebruikerstoegankelijke SODIMM-aansluitingen
Capaciteit geheugenmodules	512 MB, 1 GB en 2 GB geschikt voor 4 GB	512 MB, 1 GB en 2 GB geschikt voor 4 GB
Type geheugen	DDR2 SODIMM	DDR2 SODIMM

Geheugen <i>(Vervolg)</i>	Vostro A840	Vostro A860
Minimumgeheugen	512 MB	512 MB
Maximumgeheugen	4 GB	4 GB
Poorten en aansluitingen	Vostro A840	Vostro A860
Audio	microfoonconnector, stereo hoofdtelefoon-/luidsprekerconnector	microfoonconnector, stereo hoofdtelefoon-/luidsprekerconnector
Minikaart	een sleuf voor PCI-E-minikaart	een sleuf voor PCI-E-minikaart
Modem	RJ-11-poort	RJ-11-poort
Netwerkadapter	RJ-45-poort	RJ-45-poort
USB	twee 4-pins, voor USB 2.0 geschikte connectoren	twee 4-pins, voor USB 2.0 geschikte connectoren
Video	aansluiting met 15 openingen	aansluiting met 15 openingen
IEEE 1394	4-pins mini	4-pins mini

Specificaties

3-in-1-mediakaartlezer	Vostro A840	Vostro A860
Controller voor 3-in-1-mediageheugenkaart	Ricoh 5C847	Ricoh R5C847
Controller voor 3-in-1-mediageheugenkaart	3-in-1-combokaartconnector	3-in-1-combokaartconnector
Ondersteunde kaarten	SD/SDIO/MMC	SD/SDIO/MMC
Communicatie	Vostro A840	Vostro A860
Modem:		
Type	v.92 data/fax MDC-modem	v.92 data/fax MDC-modem
Controller	softmodem	softmodem
Interface	HDA-bus	HDA-bus
Netwerkadapter	10/100 ethernet-LAN op moederbord	10/100 ethernet-LAN op moederbord
Draadloos	interne ondersteuning van draadloos WLAN en Bluetooth® (als optionele kaarten zijn aangeschaft)	interne ondersteuning van draadloos WLAN en Bluetooth® (als optionele kaarten zijn aangeschaft)

Video	Vostro A840	Vostro A860
Type videokaart:	geïntegreerd op het moederbord, hardware versneld	geïntegreerd op het moederbord, hardware versneld
Gegevensbus	geïntegreerde video	geïntegreerde video
Videocontroller	Intel Extreme Graphics	Intel Extreme Graphics
Videogeheugen	tot 128 MB	tot 128 MB
Audio	Vostro A840	Vostro A860
Type audio	tweekanaals high definition audio (Azalia)	tweekanaals high definition audio (Azalia)
Audiocontroller	Conexant CX20561-12Z	Conexant CX20561-12Z
Stereoconversie	24-bits (analoog naar digitaal en digitaal naar analoog)	24-bits (analoog naar digitaal en digitaal naar analoog)
Interfaces:		
Intern	high definition audio-codec (Azalia)	high definition audio-codec (Azalia)
Extern	microfoonaansluiting, stereo hoofdtelefoon-/ luidsprekeraansluiting	microfoonaansluiting, stereo hoofdtelefoon-/luidsprekeraansluiting

Specificaties

Audio (Vervolg)	Vostro A840	Vostro A860
Luidspreker	een luidspreker met 4-ohm	een luidspreker met 4-ohm
Interne luidspreker-versterker	2-W kanaal naar 4 ohm	2-W kanaal naar 4 ohm
Volumeknoppen	programmamenu's	programmamenu's
Beeldscherm	Vostro A840	Vostro A860
Type (active-matrix TFT)	WXGA	HD
Actief gedeelte (X/Y)	303,36 x 189,6	344,23 x 193,53
Afmetingen:		
Hoogte	206 mm	209,5 mm
Breedte	320 mm	359,3 mm
Diagonaal	358,14 mm	396,24 mm
Werkingshoek	0° (gesloten) tot 165°	0° (gesloten) tot 165°

Beeldscherm (Vervolg)	Vostro A840	Vostro A860
Beeldhoeken:		
WXGA horizontaal	40/40°	40/40°
WXGA verticaal	15/30°	15/30°
Pixelpitch:		
HD	0,2373	0,255
Energieverbruik (venster met schermverlichting) (gemiddeld):		
WXGA	6,2 W (max.) zonder omzettingsverlies	6,5 W (max.) zonder omzettingsverlies
Toetsenbord	Vostro A840	Vostro A860
Aantal toetsen	86 (V.S. en Canada); 87 (Europa); 90 (Japan)	86 (V.S. en Canada); 87 (Europa); 90 (Japan)
Indeling	QWERTY/AZERTY/Kanji	QWERTY/AZERTY/Kanji

Specificaties

Touchpad	Vostro A840	Vostro A860
X/Y-positieresolutie (grafische tabelmodus)	240 cpi	240 cpi
Grootte:		
Breedte	sensoractief gebied van 73,0 mm	sensoractief gebied van 73,0 mm
Hoogte	rechthoek van 42,9 mm	rechthoek van 42,9 mm
Batterij	Vostro A840	Vostro A860
Type	"slimme" 6-cels lithium-ion "slimme" 4-cels lithium-ion	"slimme" 6-cels lithium-ion "slimme" 4-cels lithium-ion
Afmetingen:		
Diepte	53,4 mm	53,4 mm
Hoogte	20 mm	20 mm
Breedte	206,2 mm	206,2 mm
Gewicht	0,23 kg	0,23 kg

Batterij (Vervolg)	Vostro A840	Vostro A860
Spanning	11,1 V DC (6-cels)	11,1 V DC (6-cels)
	14,8 V DC (4-cels)	14,8 V DC (4-cels)
Oplaadtijd (ongeveer):	4 uur (als computer is uitgeschakeld)	4 uur (als computer is uitgeschakeld)
Gebruiksduur	De gebruiksduur van een batterij is afhankelijk van de gebruiksomstandigheden en kan onder bepaalde omstandigheden (intensief gebruik) aanzienlijk worden verkort. Zie de <i>Technologiehandleiding van Dell</i> voor meer informatie.	De gebruiksduur van een batterij is afhankelijk van de gebruiksomstandigheden en kan onder bepaalde omstandigheden (intensief gebruik) aanzienlijk worden verkort. Zie de <i>Technologiehandleiding van Dell</i> voor meer informatie.
Levensduur (schatting)	300 laad-/ontlaadcycli	300 laad-/ontlaadcycli
Temperatuurbereik:		
In bedrijf	0° t/m 35°C	0° t/m 35°C
Opslag	-40° t/m 65°C	-40° t/m 65°C
Knoopcelbatterij	CR-2032	CR-2032

Specificaties

Netadapter	Vostro A840	Vostro A860
Ingangsspanning	100–240 VAC	100–240 VAC
Ingangsstroom (maximaal)	1,5 A	1,5 A
Ingangsfrequentie	50–60 Hz	50–60 Hz
Uitgangsstroom	4,34 A (maximum bij puls van 4 seconden); 3,34 A (doorlopend)	4,34 A (maximum bij puls van 4 seconden); 3,34 A (doorlopend)
Uitgangsvermogen	65 W	65 W
Nominale uitgangsspanning	19,5 +/-1.0 V DC	19,5 +/-1.0 V DC
Afmetingen:		
Hoogte	28,2 mm	28,2 mm
Breedte	57,9 mm	57,9 mm
Diepte	137,2 mm	137,2 mm
Gewicht (inclusief bekabeling)	0,4 kg	0,4 kg

Netadapter (Vervolg)	Vostro A840	Vostro A860
Temperatuurbereik:		
In bedrijf	0° t/m 35°C	0° t/m 35°C
Opslag	-40° tot 65° C	-40° tot 65° C
Fysieke specificaties	Vostro A840	Vostro A860
Hoogte	31,1 tot 35,6 mm	31,5 tot 36,8 mm
Breedte	340 mm	376 mm
Diepte	250 mm	255 mm
Gewicht (met 4-cels batterij):	2,03 kg	2,46 kg
Gewicht (met 6-cels batterij):	2,11 kg	2,54 kg

Specificaties

Omgeving	Vostro A840	Vostro A860
Temperatuurbereik:		
In bedrijf	0° t/m 35°C	0° t/m 35°C
Opslag	-40° t/m 65°C	-40° t/m 65°C
Relatieve vochtigheid (maximum):		
In bedrijf	10% tot 90% (niet-condenserend)	10% tot 90% (niet-condenserend)
Opslag	5% tot 95% (niet-condenserend)	5% tot 95% niet-condenserend)
Maximale trilling (met behulp van een willekeurig vibrerend spectrum dat de gebruikersomgeving simuleert):		
In bedrijf	0,66 GRMS	0,66 GRMS
Opslag	1,3 GRMS	1,3 GRMS

Omgeving (Vervolg)	Vostro A840	Vostro A860
Maximale schok (gemeten met vaste schijf met geblokkeerde koppen bij een halve sinuspuls van 2 ms):		110 G
In bedrijf	110 G	110 G
Opslag	163 G	163 G
Contaminatieniveau in de lucht	G2 of lager, zoals gedefinieerd in ISA-S71.04-1985	G2 of lager, zoals gedefinieerd in ISA-S71.04-1985

Problemen oplossen



LET OP: Ter bescherming tegen elektrische schokken of verwonding door bewegende ventilatorschoepen of andere onverwacht letsel, dient u de computer altijd los te koppelen van het stopcontact voordat u de behuizing opent.



LET OP: Lees de veiligheidsinstructies die bij de computer zijn geleverd alvorens u werkzaamheden in de computer uitvoert. Raadpleeg voor meer informatie over beste praktijken op het gebied van veiligheid onze website over de naleving van wet-en regelgeving op www.dell.com/regulatory_compliance.

Foutberichten

Als het foutbericht niet wordt vermeld, raadpleegt u de documentatie bij het besturingssysteem of het programma dat werd uitgevoerd toen het bericht verscheen.

AUXILIARY DEVICE FAILURE (FOUT IN HULP APPARAAT). De touchpad of externe muis is mogelijk defect. Controleer bij een externe muis de kabelaansluiting. Schakel in de optie **Pointing Device** (aanwijsapparaat) in in het System Setup-programma. Zie uw Onderhoudshandleiding op support.dell.com voor meer informatie. Als het probleem aanhoudt, neemt u contact op met Dell (zie "Online contact opnemen" op pagina 78).

CACHE DISABLED DUE TO FAILURE (CACHE UITGESCHAKELD WEGENS FOUT). Er is een fout opgetreden in de primaire cache van de microprocessor. Neem contact op met Dell (zie "Online contact opnemen" op pagina 78).

OPTICAL DRIVE CONTROLLER FAILURE (FOUT IN CONTROLLER VAN OPTISCH STATION). Het optische station reageert niet meer op opdrachten van de computer.

DATA ERROR (GEGEVENSFOUT).

Kan de gegevens niet lezen van de vaste schijf.

DECREASING AVAILABLE MEMORY (BESCHICKBAR GEHEUGEN AFGENOMEN).

Een of meer geheugenmodules zijn defect of zitten niet goed vast. Plaats de geheugenmodules opnieuw en vervang ze indien nodig. Zie uw Onderhoudshandleiding op support.dell.com voor meer informatie.

DISK C: FAILED INITIALIZATION (INITIALISATIE SCHIJF C: MISLUKT).

De vaste schijf kon niet worden geïnitieerd. Voer de vaste-schijftests in Dell Diagnostics (Dell-diagnostiek) uit (zie "Dell Diagnostics (Dell-diagnostiek)" op pagina 47).

DRIVE NOT READY (STATION NIET GEREED). Er moet een vaste schijf in het compartiment zitten om verder te kunnen gaan. Monteer een vaste schijf in het vaste-schijf-compartiment. Zie uw Onderhoudshandleiding op support.dell.com voor meer informatie.

ERROR READING PCMCIA CARD (ER IS EEN FOUT OPGETREDEN TIJDENS HET LEZEN VAN DE PCMCIA-KAART).

De computer kan de ExpressCard niet identificeren. Verwijder de kaart en plaats deze opnieuw of plaats een andere kaart. Zie uw Onderhoudshandleiding op support.dell.com voor meer informatie.

EXTENDED MEMORY SIZE HAS CHANGED (HOEVEELHEID UITGEBREID GEHEUGEN IS GEWIJZIGD). De hoeveelheid geheugen die in het NVRAM is vastgelegd, komt niet overeen met de hoeveelheid geheugen die in de computer is geïnstalleerd. Start de computer opnieuw op. Als de fout opnieuw optreedt, moet u contact opnemen met Del (zie "Online contact opnemen" op pagina 78).

THE FILE BEING COPIED IS TOO LARGE FOR THE DESTINATION DRIVE (HET BESTAND DAT WORDT GEKOPIEERD, IS TE GROOT VOOR HET DOELSTATION). Het bestand dat u wilt kopiëren, is te groot om op de schijf te passen of de schijf is vol. Probeer het bestand naar een andere schijf te kopiëren of gebruik een schijf met een grotere capaciteit.

A FILENAME CANNOT CONTAIN ANY OF THE FOLLOWING CHARACTERS (DE VOLGENDE TEKENS MOGEN NIET VOORKOMEN IN EEN BESTANDSNAAM): \ / : * ? " < > |. Deze tekens mogen niet in bestandsnamen worden gebruikt.

GATE A20 FAILURE (GATE A20-FOUT). Mogelijk zit er een geheugenmodule los. Plaats de geheugenmodules opnieuw en vervang ze indien nodig. Zie uw Onderhoudshandleiding op support.dell.com voor meer informatie.

GENERAL FAILURE (ALGEMENE FOUT). Het besturingssysteem kan de opdracht niet uitvoeren. Dit bericht wordt gewoonlijk gevolgd door specifieke informatie, zoals *Papier is op*. Voer de juiste actie uit.

HARD-DISK DRIVE CONFIGURATION ERROR (CONFIGURATIEFOUT VASTE-SCHIJF-STATION). De computer herkent het stationstype niet. Zet de computer uit, verwijder de vaste schijf (zie uw onderhoudshandleiding op support.dell.com) en start de computer vanaf een cd/dvd. Schakel daarna de computer weer uit, plaats de harde schijf terug en start de computer opnieuw op. Voer de vaste-schijftests in Dell Diagnostics (Dell-diagnostiek) uit (zie "Dell Diagnostics (Dell-diagnostiek)" op pagina 47).

HARD-DISK DRIVE CONTROLLER FAILURE 0 (FOUT IN CONTROLLER VASTE-SCHIJF-STATION 0). De vaste schijf reageert niet meer op opdrachten van de computer. Zet de computer uit, verwijder de vaste schijf (zie uw onderhoudshandleiding op support.dell.com) en start de computer vanaf een cd/dvd. Schakel daarna de computer weer uit, plaats de harde schijf terug en start de computer opnieuw op. Als het probleem aanhoudt, probeert u een ander station. Voer de vaste-schijftests in Dell Diagnostics (Dell-diagnostiek) uit (zie "Dell Diagnostics (Dell-diagnostiek)" op pagina 47).

HARD-DISK DRIVE FAILURE (STORING IN VASTE-SCHIJFSTATION). De vaste schijf reageert niet meer op opdrachten van de computer. Zet de computer uit, verwijder de vaste schijf (zie uw onderhoudshandleiding op support.dell.com) en start de computer vanaf een cd/dvd. Schakel daarna de computer weer uit, plaats de harde schijf terug en start de computer

opnieuw op. Als het probleem aanhoudt, probeert u een ander station. Voer de vaste-schijftests in Dell Diagnostics (Dell-diagnostiek) uit (zie "Dell Diagnostics (Dell-diagnostiek)" op pagina 47).

HARD-DISK DRIVE READ FAILURE (LEESFOUT IN VASTE-SCHIJFSTATION). Mogelijk is de vaste schijf defect. Zet de computer uit, verwijder de vaste schijf (zie uw onderhoudshandleiding op support.dell.com) en start de computer vanaf een cd. Schakel daarna de computer weer uit, plaats de harde schijf terug en start de computer opnieuw op. Als het probleem aanhoudt, probeert u een ander station. Voer de vaste-schijftests in Dell Diagnostics (Dell-diagnostiek) uit (zie "Dell Diagnostics (Dell-diagnostiek)" op pagina 47).

INSERT BOOTABLE MEDIA (PLAATS EEN OPSTARTBAAR MEDIUM). Het besturings-systeem probeert op te starten vanaf een niet-opstartbaar medium. Plaats een opstartbaar medium.

INVALID CONFIGURATION INFORMATION – PLEASE RUN SYSTEM SETUP PROGRAM (ONGELDIGE CONFIGURATIEGEGEVENS – VOER SYSTEM SETUP-PROGRAMMA UIT).

De systeemconfiguratiegegevens komen niet overeen met de hardwareconfiguratie. De grootste kans dat dit bericht wordt weergegeven, is na het plaatsen van een geheugenmodule. Corrigeer de van toepassing zijnde opties in het System Setup-programma. Zie uw Onderhoudshandleiding op support.dell.com voor meer informatie.

KEYBOARD CLOCK LINE FAILURE (FOUT IN KLOKLIJN TOETSENBORD).

Controleer bij een extern toetsenbord de kabel-aansluiting. Voer de toetsenbordcontrollertest in Dell Diagnostics (Dell-diagnostiek) uit (zie “Dell Diagnostics (Dell-diagnostiek)” op pagina 47).

KEYBOARD CONTROLLER FAILURE (FOUT IN TOETSENBORDCONTROLLER).

Controleer bij een extern toetsenbord de kabel-aansluiting. Start de computer opnieuw op en raak tijdens het opstarten het toetsenbord en de muis niet aan. Voer de toetsenbordcontrollertest in Dell Diagnostics (Dell-diagnostiek) uit (zie “Dell Diagnostics (Dell-diagnostiek)” op pagina 47).

KEYBOARD DATA LINE FAILURE (FOUT IN DATALIJN TOETSENBORD).

Controleer bij een extern toetsenbord de kabel-aansluiting. Voer de toetsenbordcontrollertest in Dell Diagnostics (Dell-diagnostiek) uit (zie “Dell Diagnostics (Dell-diagnostiek)” op pagina 47).

KEYBOARD STUCK KEY FAILURE (TOETSENBORDTOETS ZIT VAST).

Controleer bij een extern toetsenbord of -blok de kabelaansluiting. Start de computer opnieuw op en raak tijdens het opstarten het toetsenbord en de muis niet aan. Voer de test voor vastzittende toetsen uit in Dell Diagnostics (Dell-diagnostiek) uit (zie “Dell Diagnostics (Dell-diagnostiek)” op pagina 47).

MEMORY ADDRESS LINE FAILURE AT ADDRESS, READ VALUE EXPECTING VALUE (ADRESLIJNFOUT GEHEUGEN IN ADRES, GELEZEN WAARDE VERWACHT WAARDE).

Mogelijk is er een geheugenmodule die defect is of niet goed vastzit. Plaats de geheugenmodules opnieuw en vervang ze indien nodig. Zie uw Onderhoudshandleiding op support.dell.com voor meer informatie.

MEMORY ALLOCATION ERROR (GEHEUGENTOEWIJZINGSFOUT). Er is een conflict tussen de software die u wilt uitvoeren en het besturingsstelsel of een ander programma of hulpprogramma. Schakel de computer uit, wacht 30 seconden en start hem opnieuw op. Probeer het programma opnieuw uit te voeren. Als het foutbericht nog steeds wordt weergegeven, moet u de documentatie bij de software raadplegen.

MEMORY DATA LINE FAILURE AT ADDRESS, READ VALUE EXPECTING VALUE (GEHEUGEN DATALIJNFOUT IN ADRES, GELEZEN WAARDE VERWACHT WAARDE).

Mogelijk is er een geheugenmodule die defect is of niet goed vastzit. Plaats de geheugenmodules opnieuw en vervang ze indien nodig. Zie uw Onderhoudshandleiding op support.dell.com voor meer informatie.

MEMORY DOUBLE WORD LOGIC FAILURE AT ADDRESS, READ VALUE EXPECTING VALUE (DUBBELWOORDLOGICAFOUT GEHEUGEN IN ADRES, GELEZEN WAARDE VERWACHT WAARDE). Mogelijk is er een geheugenmodule die defect is of niet goed vastzit. Plaats de geheugenmodules opnieuw en vervang ze indien nodig. Zie uw Onderhoudshandleiding op support.dell.com voor meer informatie.

MEMORY ODD/EVEN WORD LOGIC FAILURE AT ADDRESS, READ VALUE EXPECTING VALUE (ONEVEN/EVEN-LOGICAFOUT GEHEUGEN IN ADRES, GELEZEN WAARDE VERWACHT WAARDE). Mogelijk is er een geheugenmodule die defect is of niet goed vastzit. Plaats de geheugenmodules opnieuw en vervang ze indien nodig. Zie uw Onderhoudshandleiding op support.dell.com voor meer informatie.

MEMORY WRITE/READ FAILURE AT ADDRESS, READ VALUE EXPECTING VALUE (GEHEUGENLEES-/SCHRIJFFOUT IN ADRES, GELEZEN WAARDE VERWACHT WAARDE). Mogelijk is er een geheugenmodule die defect is of niet goed vastzit. Plaats de geheugenmodules opnieuw en vervang ze indien nodig. Zie uw Onderhoudshandleiding op support.dell.com voor meer informatie.

NO BOOT DEVICE AVAILABLE (GEEN OPSTARTBRON BESCHIKBAAR). De computer kan de vaste schijf niet vinden. Als de vaste schijf uw opstartbron is, moet u controleren of deze is gemonteerd, goed vastzit en als opstartbron is gepartitioneerd.

NO BOOT SECTOR ON HARD-DISK DRIVE (GEEN OPSTARTSECTOR OP VASTE SCHIJF). Mogelijk is het besturingssysteem beschadigd. Neem contact op met Dell (zie "Online contact opnemen" op pagina 78).

NO TIMER TICK INTERRUPT (GEEN TIMER-TIKONDERBREKING). Mogelijk werkt een chip op de systeemkaart niet goed. Voer de System Set-tests in Dell Diagnostics (Dell-diagnostiek) uit (zie "Dell Diagnostics (Dell-diagnostiek)" op pagina 47).

NOT ENOUGH MEMORY OR RESOURCES EXIT SOME PROGRAMS AND TRY AGAIN (ONVOLDOENDE GEHEUGEN OF BRONNEN; SLUIT EEN AANTAL PROGRAMMA'S AF EN PROBEER HET OPNIEUW). Er zijn te veel programma's geopend. Sluit alle vensters en open het programma dat u wilt gebruiken.

OPERATING SYSTEM NOT FOUND (BESTURINGSSYSTEEM NIET GEVONDEN). Installeer de harde schijf opnieuw (zie uw Onderhoudshandleiding op support.dell.com). Als het probleem aanhoudt, neemt u contact op met Dell (zie "Online contact opnemen" op pagina 78).

OPTIONAL ROM BAD CHECKSUM (ONJUISTE CONTROLESOM OPTIONELE ROM). Er zit een fout in de optionele ROM. Neem contact op met Dell (zie "Online contact opnemen" op pagina 78).

A REQUIRED .DLL FILE WAS NOT FOUND (EEN VEREIST DLL-BESTAND IS NIET GEVONDEN). Er ontbreekt een essentieel bestand voor het programma dat u probeert te openen. verwijder het programma en installeer het opnieuw.

- 1 Klik in Windows Vista op de knop Start  → Configuratiescherm → Programma's → Programma's en onderdelen.
- 2 Selecteer het programma dat u wilt verwijderen.
- 3 Klik op Verwijderen/wijzigen.
- 4 Raadpleeg de documentatie bij het programma voor installatie-instructies en installeer het programma opnieuw.

SECTOR NOT FOUND (SECTOR NIET GEVONDEN). Het besturingssysteem kan geen sector op de vaste schijf vinden. Mogelijk is er een defecte sector of beschadigde FAT op de vaste schijf. Voer het Windows-hulpprogramma voor foutcontrole uit om de bestandsstructuur op de vaste schijf te controleren. Zie Help en ondersteuning van Windows voor instructies (klik op **Start** → **Help en ondersteuning**). Als een groot aantal sectoren defect zijn, maakt u (indien mogelijk) een back-up van de gegevens en formatteert u de vaste schijf opnieuw.

SEEK ERROR (ZOEKFOUT). Het besturingssysteem kan een bepaald spoor op de vaste schijf niet vinden.

SHUTDOWN FAILURE (FOUT BIJ AFSLUITEN). Mogelijk werkt een chip op de systeemkaart niet goed. Voer de System Set-tests in Dell Diagnostics (Dell-diagnostiek) uit (zie "Dell Diagnostics (Dell-diagnostiek)" op pagina 47).

TIME-OF-DAY CLOCK LOST POWER (DAGTIJDKLOK HEEFT GEEN VOEDING MEER). Er zijn systeemconfiguratie-instellingen beschadigd. Sluit de computer aan op een stopcontact om de batterij op te laden. Als het probleem aanhoudt, moet u proberen de gegevens te herstellen door het System Setup-programma te openen. Sluit het programma daarna meteen af (zie de Onderhoudshandleiding op support.dell.com). Als het bericht opnieuw wordt weergegeven, moet u contact opnemen met Dell (zie "Online contact opnemen" op pagina 78).

TIME-OF-DAY CLOCK STOPPED (DAGTIJDKLOK IS GESTOPT). Mogelijk moet de knoopbatterij die de systeemconfiguratie-instellingen ondersteunt, worden vervangen. Sluit de computer aan op een stopcontact om de batterij op te laden. Als het probleem aanhoudt, neemt u contact op met Dell (zie "Online contact opnemen" op pagina 78).

TIME-OF-DAY NOT SET – PLEASE RUN THE SYSTEM SETUP PROGRAM (DAGTIJD IS NIET INGESTELD; VOER HET SYSTEM SETUP-PROGRAMMA UIT). De in het System Setup-programma ingestelde tijd of datum komt niet overeen met die van de systeemklok. Corrigeer de instellingen voor de opties Datum en Tijd. Zie uw *Onderhoudshandleiding* op support.dell.com voor meer informatie.

TIMER CHIP COUNTER 2 FAILED (FOUT BIJ TELLER 2 VAN TIMERCHIP). Mogelijk werkt een chip op de systeemkaart niet goed. Voer de System Set-tests in Dell Diagnostics (Dell-diagnostiek) uit (zie “Dell Diagnostics (Dell-diagnostiek)” op pagina 47).

UNEXPECTED INTERRUPT IN PROTECTED MODE (ONVERWACHTE ONDERBREKING IN VEILIGE MODUS). Mogelijk werkt de toetsenbordcontroller niet goed of zit er een geheugenmodule los. Voer de systeemgeheugentests en de toetsenbordcontrollertest uit in Dell Diagnostics (Dell-diagnostiek) (zie “Dell Diagnostics (Dell-diagnostiek)” op pagina 47).

X:\ IS NOT ACCESSIBLE. THE DEVICE IS NOT READY (X:\ IST NIET BESCHIKBAAR. HET APPARAT IS NIET GEREED). Plaats een schijf in het station en probeer het opnieuw.

WARNING: BATTERY IS CRITICALLY LOW (WAARSCHUWING: BATTERIJ IS BIJNA LEEG). De batterij is bijna leeg. Vervang de batterij of sluit de computer op een stopcontact aan. Activeer anders de sluimerstand of schakel de computer uit.

Systemberichten



N.B.: Als een systeemmelding niet in de onderstaande tabel wordt vermeld, raadpleegt u de documentatie die bij het besturingssysteem werd geleverd of bij het programma dat werd uitgevoerd toen het bericht verscheen.

ALERT! PREVIOUS ATTEMPTS AT BOOTING THIS SYSTEM HAVE FAILED AT CHECKPOINT [NNNN]. FOR HELP IN RESOLVING THIS PROBLEM, PLEASE NOTE THIS CHECKPOINT AND CONTACT DELL TECHNICAL SUPPORT (WAARSCHUWING! EERDERE POGINGEN OM DEZE COMPUTER OP TE STARTEN ZIJN MISLUKT BIJ CONTROLEPUNT [NNNN]. NOTEER DIT CONTROLEPUNT EN NEEM CONTACT OP MET DE TECHNISCHE ONDERSTEUNING VAN DELL OM DIT PROBLEEM OP TE LOSSEN). De computer is er drie keer achtereen niet in geslaagd om de opstartprocedure uit te voeren voor dezelfde fout (zie "Online contact opnemen" op pagina 78 voor hulp).

CMOS CHECKSUM ERROR (FOUT IN CMOS-CHECKSUM). Mogelijke moederbordfout of de RTC-batterij is bijna leeg. Vervang de batterij. Zie uw Onderhoudshandleiding op support.dell.com of zie "Online contact opnemen" op pagina 78 voor hulp.

CPU FAN FAILURE (DEFECTE PROCESSOR-VENTILATOR). Storing in de ventilator van de processor. Vervang de ventilator van de processor. Zie uw Onderhoudshandleiding op support.dell.com.

HARD-DISK DRIVE FAILURE (STORING IN VASTE-SCHIJFSTATION). Mogelijke storing in de vaste schijf tijdens POST van de vaste schijf. Controleer kabels, vervang de vaste schijf of zie "Online contact opnemen" op pagina 78 voor hulp.

HARD-DISK DRIVE READ FAILURE (LEESFOUW IN VASTE-SCHIJFSTATION). Mogelijke storing van de vaste schijf tijdens de opstarttest van de vaste schijf (zie "Online contact opnemen" op pagina 78 voor hulp).

KEYBOARD FAILURE (TOETSENBORD WERKT NIET). Er is een storing in het toetsenbord of de kabel van het toetsenbord zit los.

NO BOOT DEVICE AVAILABLE

(GEEN OPSTARTBRON BESCHIKBAAR).

Er is geen opstartpartitie op de vaste schijf, de kabel van de vaste schijf is los of er is geen opstartapparaat.

- Als de vaste schijf als opstartapparaat is ingesteld, moet u controleren of alle kabels op juiste wijze zijn aangesloten en of het station op juiste wijze is geïnstalleerd en als opstartapparaat is gepartitioneerd.
- Open System Setup en ga na of de informatie over de opstartvolgorde juist is (zie uw onderhoudshandleiding op support.dell.com).

NO TIMER TICK INTERRUPT (GEEN TIMER-TIKONDERBREKING). Mogelijk is er sprake van een defect in een chip op het moederbord of een defect in het moederbord zelf (zie "Online contact opnemen" op pagina 78 voor hulp).

USB OVER CURRENT ERROR (USB GEBRUIKT TE VEEL STROOM).

Koppel het USB-apparaat los. Gebruik een externe stroombron voor het USB-apparaat.

NOTICE – HARD DRIVE SELF MONITORING SYSTEM HAS REPORTED

THAT A PARAMETER HAS EXCEEDED ITS NORMAL OPERATING RANGE. DELL RECOMMENDS THAT YOU BACK UP YOUR DATA REGULARLY. A PARAMETER OUT OF RANGE MAY OR MAY NOT INDICATE A POTENTIAL HARD DRIVE PROBLEM (LET OP – HET ZELFCONTROLLEREND SYSTEEM VAN DE VASTE SCHIJF HEEFT AANGEGEVEN DAT EEN VAN DE PARAMETERS HET NORMALE GEBRUIKSBEREIK HEEFT Overschreden. Een parameter die buiten het bereik ligt, kan al dan niet duiden op een mogelijk probleem met de vaste schijf).

S.M.A.R.T-fout, mogelijke HDD-fout.

Problemen met hard- en software oplossen

Als een apparaat tijdens de installatie van het besturingssysteem niet wordt gedetecteerd of als het wel wordt gedetecteerd maar niet juist wordt geconfigureerd, kunt u de Probleemoplosser voor hardware gebruiken om het compatibiliteitsprobleem op te lossen.

U start de Probleemoplosser voor hardware als volgt:

- 1 Klik op de knop **Start** van Windows Vista , en klik op **Help en ondersteuning**.
- 2 Typ `probleemoplosser voor hardware` in het zoekveld en druk op <Enter> om de zoekactie te starten.
- 3 Selecteer in de zoekresultaten de optie die het probleem het beste omschrijft en volg de overige stappen om het probleem op te lossen.

Dell Diagnostics (Dell-diagnostiek)



LET OP: Lees de veiligheidsinstructies die bij de computer zijn geleverd alvorens u werkzaamheden in de computer uitvoert. Raadpleeg voor meer informatie over beste praktijken op het gebied van veiligheid onze website over de naleving van wet-en regelgeving op www.dell.com/regulatory_compliance.

Als u gebruik maakt van Dell Diagnostics (Dell-diagnostiek: gebruik)

Als er zich een probleem voordoet met uw computer, moet u eerst de controles uitvoeren die worden beschreven in Vastlopen en softwareproblemen (zie “Vastlopen en softwareproblemen” op pagina 54) en moet u eerst Dell Diagnostics (Dell-diagnostiek) uitvoeren voordat u contact met Dell opneemt voor technische hulp.

Het is raadzaam om deze procedures af te drukken voordat u begint.



KENNISGEVING: Dell Diagnostics (Dell-diagnostiek) werkt alleen op Dell-computers.



N.B.: De *Drivers and Utilities* media van Dell is optioneel en werd mogelijk niet met de computer meegeleverd.

Zie uw *Onderhoudshandleiding* op support.dell.com om de configuratiegegevens voor uw computer door te nemen en ga na of het apparaat dat u wilt testen in het System Setup-programma wordt weergegeven en actief is.

Start Dell Diagnostics vanaf de harde schijf of vanaf de *Drivers and Utilities* media.

Dell Diagnostics (Dell-diagnostiek) starten vanaf de vaste schijf



N.B.: Zie "Online contact opnemen" op pagina 78 als uw computer geen beeld geeft.

- 1 Controleer of de computer is aangesloten op een stopcontact dat naar behoren werkt.
- 2 Zet de computer aan of start deze opnieuw op.
- 3 Druk op <F12> zodra het DELL™-logo verschijnt. Selecteer **Diagnostics** (Dell-diagnostiek) in het opstartmenu en druk op <Enter>.



N.B.: Als u te lang wacht en het logo van het besturingssysteem verschijnt, moet u blijven wachten tot het bureaublad van Microsoft® Windows® wordt weergegeven. Daarna sluit u de computer af en probeert u het opnieuw.



N.B.: Als een bericht wordt weergegeven dat er geen partitie met een diagnostisch hulpprogramma is gevonden, voert u Dell Diagnostics uit vanaf de cd *Drivers and Utilities*.

- 4 Druk op een willekeurige toets om Dell Diagnostics (Dell-diagnostiek) te starten vanaf de partitie met diagnostische hulpprogramma's op de vaste schijf. Volg de instructies op het beeldscherm.

Dell Diagnostics (Dell-diagnostiek) starten vanaf de *Drivers and Utilities* media

- 1 Plaats de *Drivers and Utilities* media in het station.
- 2 Zet de computer uit en start deze opnieuw. Druk zodra het DELL-logo wordt weergegeven, onmiddellijk op <F12>.



N.B.: Als u te lang wacht en het logo van het besturingssysteem verschijnt, wacht u totdat het bureaublad van Microsoft® Windows® wordt weergegeven. Vervolgens sluit u de computer af en probeert u het opnieuw.



N.B.: Met de volgende stappen wordt de opstartvolgorde slechts eenmalig gewijzigd. De volgende keer dat u weer opstart, zal de computer dit doen volgens de apparaten die zijn aangegeven in het System Setup-programma.

- 3 Wanneer de lijst met opstartapparaten verschijnt, markeert u het cd/dvd/cd-rw-station en drukt u op <Enter>.
- 4 Kies in het menu dat wordt weergegeven, de optie **Boot from CD-ROM** (Opstarten vanaf cd) en druk op <Enter>.
- 5 Typ 1 om het cd-menu te starten en druk op <Enter> om verder te gaan.

- 6 Selecteer **Run the Dell 32-bit Diagnostics** (Dell Diagnostics uitvoeren) in de genummerde lijst. Als er meerdere versies worden aangegeven, moet u de versie selecteren die op uw computer van toepassing is.
- 7 Wanneer het **hoofdmenu** van Dell Diagnostics (Dell-diagnostiek) wordt weergegeven, selecteert u de test die u wilt uitvoeren en volgt u de instructies op uw scherm.

Tips voor het oplossen van problemen

Gebruik de volgende tips voor het oplossen van problemen met uw computer:

- Als u een onderdeel hebt verwijderd voor- of nadat het probleem begon op te treden, dient u de installatieprocedures na te lopen om na te gaan of het onderdeel goed is geïnstalleerd (zie uw Onderhoudshandleiding op support.dell.com).
- Als een apparaat niet werkt, controleert u of dit apparaat correct is aangesloten.
- Als er een foutmelding op het scherm verschijnt, schrijft u deze exact over. Met dit bericht kan het personeel sneller achterhalen wat het probleem is en een oplossing vinden.
- Als er een foutmelding in een programma verschijnt, raadpleegt u de documentatie bij het programma.



N.B.: De procedures in dit document zijn geschreven voor de standaardweergave van Windows, dus mogelijk zijn ze niet van toepassing als u de klassieke weergave van Windows op uw Dell-computer hebt ingesteld.

Voedingsproblemen



LET OP: Lees de veiligheidsinstructies die bij de computer zijn geleverd alvorens u werkzaamheden in de computer uitvoert. Raadpleeg voor meer informatie over beste praktijken op het gebied van veiligheid onze website over de naleving van wet-en regelgeving op www.dell.com/regulatory_compliance.

ALS HET AAN/UIT-LAMPJE IS UITGESCHAKELD. De computer wordt uitgeschakeld of krijgt geen stroom.

- Steek de stroomkabel terug in de stroomkabelaansluiting aan de achterkant van de computer en het stopcontact.
- Omzeil contactdozen, verlengkabels en andere voedingsbeschermingsapparaten om te controleren of de computer aangaat.

- Zorg dat alle contactdozen die worden gebruikt, zijn aangesloten op een stopcontact en zijn ingeschakeld.
- Controleer of er spanning op het stopcontact staat door er een ander apparaat, zoals een lamp, op aan te sluiten.
- Ga na of de hoofdstroomkabel en de kabel van het voorpaneel goed op de systeemkaart zijn aangesloten (zie uw onderhoudshandleiding op support.dell.com).

ALS HET AAN/UIT-LAMPJE BLAUW IS EN DE COMPUTER NIET REAGEERT.

- Ga na of het beeldscherm is aangesloten en of het aan staat.

ALS HET AAN/UIT-LAMPJE BLAUW KNIPPERT. De computer is in de stand-bymodus. Druk op een toets op het toetsenbord, beweeg de muis of druk op de aan/uit-knop om de normale werking te hervatten.

ALS HET AAN-UITLAMPJE ORANJE

KNIPPERT. De computer krijgt stroom, een van de apparaten is mogelijk defect of verkeerd geïnstalleerd.

- Verwijder alle geheugenmodules en installeer deze opnieuw (zie uw onderhoudshandleiding op support.dell.com).
- Verwijder eventuele uitbreidingskaarten, inclusief videokaarten, en installeer deze opnieuw (zie uw onderhoudshandleiding op support.dell.com).

ALS HET AAN/UIT-LAMPJE ORANJE

BRANDT. Er is een stroomvoorzieningsprobleem. Een van de apparaten is mogelijk defect of is verkeerd geïnstalleerd.

- Zorg ervoor dat de stroomkabel van de processor goed is aangesloten op de stroomconnector van de systeemkaart (zie uw onderhoudshandleiding op support.dell.com).

- Controleer of de hoofdstroomkabel en de kabel van het voorpaneel goed op de systeemkaart zijn aangesloten (zie uw onderhoudshandleiding op support.dell.com).

HEF INTERFERENTIE OP. Interferentie kan worden veroorzaakt door:

- Stroom-, toetsenbord- en muisverlengkabels.
- Te veel apparaten aangesloten op dezelfde contactdoos.
- Meerdere contactdozen aangesloten op hetzelfde stopcontact.

Geheugenproblemen



LET OP: Lees de veiligheidsinstructies die bij de computer zijn geleverd alvorens u werkzaamheden in de computer uitvoert. Raadpleeg voor meer informatie over beste praktijken op het gebied van veiligheid onze website over de naleving van wet-en regelgeving op www.dell.com/regulatory_compliance.

ALS ER EEN BERICHT VERSCHIJNT DAT AANGEEFT DAT ER ONVOLDOENDE GEHEUGEN IS.

- Bewaar en sluit alle geopende bestanden of programma's die u niet gebruikt om erachter te komen of het probleem daarmee is opgelost.
- Raadpleeg de documentatie bij de software voor de minimale geheugeneisen. Installeer zo nodig extra geheugen (zie uw onderhoudshandleiding op support.dell.com).

- Verwijder de geheugenmodules en plaats deze opnieuw (zie uw onderhoudshandleiding op support.dell.com) om er zeker van te zijn dat de computer goed met het geheugen communiceert.
- Voer Dell Diagnostics (Dell-diagnostiek) uit (zie "Dell Diagnostics (Dell-diagnostiek)" op pagina 47).

ALS ER ANDERE PROBLEMEN MET HET GEHEUGEN ZIJN.

- Verwijder de geheugenmodules en plaats deze opnieuw (zie uw onderhoudshandleiding op support.dell.com) om er zeker van te zijn dat de computer goed met het geheugen communiceert.
- Zorg ervoor dat u de installatierichtlijnen voor geheugen volgt (zie uw onderhoudshandleiding op support.dell.com).

Problemen oplossen

- Ga na of het geheugen dat u gebruikt, door de computer wordt ondersteund. Zie “Geheugen” op pagina 22 voor meer informatie over het type geheugen dat uw computer ondersteunt.
- Voer Dell Diagnostics (Dell-diagnostiek) uit (zie “Dell Diagnostics (Dell-diagnostiek)” op pagina 47).

Vastlopen en softwareproblemen



LET OP: Lees de veiligheidsinstructies die bij de computer zijn geleverd alvorens u werkzaamheden in de computer uitvoert. Raadpleeg voor meer informatie over beste praktijken op het gebied van veiligheid onze website over de naleving van wet- en regelgeving op www.dell.com/regulatory_compliance.

De computer start niet op

CONTROLEER OF DE STROOMKABEL GOED IS AANGESLOTEN OP DE COMPUTER EN HET STOPCONTACT.

De computer reageert niet meer



KENNISGEVING: U loopt het risico gegevens te verliezen als u het besturings-systeem niet kunt afsluiten.

SCHAKEL DE COMPUTER UIT. Als de computer niet reageert wanneer u op een toets op het toetsenbord drukt of de muis beweegt, houdt u de aan-uitknop minstens 8-10 seconden ingedrukt (totdat de computer uitschakelt). Start de computer vervolgens opnieuw op.

Een programma reageert niet meer

BEËINDIG HET PROGRAMMA.

- 1 Druk tegelijkertijd op <Ctrl><Shift><Esc> om Taakbeheer te openen en klik op het tabblad Toepassingen.
- 2 Klik op het programma dat niet meer reageert en klik dan op **End Task** (Taak beëindigen).

Een programma blijft crashen



N.B.: Bij software worden normaliter installatie-instructies geleverd in de vorm van een installatiehandleiding of op een cd of dvd.

RAADPLEEG DE SOFTWARE DOCUMENTATIE.

Indien nodig maakt u de installatie van het programma ongedaan en installeert u het opnieuw.

Er is een programma dat is ontwikkeld voor een eerdere versie van het Microsoft® Windows®-besturingssysteem

VOER DE WIZARD PROGRAMMA-COMPATIBILITEIT UIT.

Met de wizard Programmacompatibiliteit wordt een programma zodanig geconfigureerd dat dit wordt uitgevoerd in een omgeving die vergelijkbaar is met een andere omgeving dan die van het Windows Vista-besturingssysteem.

- 1 Klik op **Start**  → **Configuratieschermbord** → **Programma's** → **Een ouder programma met deze versie van Windows gebruiken.**
- 2 Klik in het welkomstschermbord op **Volgende.**
- 3 Volg de aanwijzingen op het scherm.

Er verschijnt een blauw scherm

SCHAKEL DE COMPUTER UIT. Als de computer niet reageert wanneer u op een toets op het toetsenbord drukt of de muis beweegt, houdt u de aan-uitknop minstens 8-10 seconden ingedrukt (totdat de computer uitschakelt). Start de computer vervolgens opnieuw op.

Andere softwareproblemen

RAADPLEEG DE SOFTWAREDOCUMENTATIE OF NEEM CONTACT OP MET DE SOFTWARE-LEVERANCIER VOOR INFORMATIE OVER HET OPLOSSEN VAN PROBLEMEN.

- Ga na of het programma compatibel is met het besturingssysteem dat op de computer is geïnstalleerd.
- Controleer of de computer voldoet aan de minimale hardwarevereisten voor de software. Raadpleeg de softwaredocumentatie voor informatie.

- Controleer of het programma op de juiste wijze is geïnstalleerd en geconfigureerd.
- Controleer of de stuurprogramma's voor het apparaat niet met het programma conflicteren.
- Indien nodig maakt u de installatie van het programma ongedaan en installeert u het opnieuw.

MAAK DIRECT EEN BACK-UP VAN UW BESTANDEN.

- Gebruik een virusscanner om de vaste schijf, cd's of dvd's te scannen.
- Sla alle geopende bestanden op, sluit de bestanden vervolgens en sluit uw computer af via het menu Start.

Dell Technische updateservice

De Technische updateservice van Dell biedt een proactieve e-mailkennisgeving van software- en hardware-updates voor uw computer. Deze dienst is gratis en biedt maatoplossingen voor inhoud, indeling en de frequentie van uw e-mailkennisgevingen.

Wilt u zich aanmelden voor de technische updateservice van Dell, ga dan naar support.dell.com/technicalupdate.

Dell Support Center

Het Dell Support Center biedt service, ondersteuning en systeemspecifieke informatie. Klik op de tab **Services** op support.dell.com voor meer informatie over Dell Support Center en de beschikbare ondersteuningshulpmiddelen.

Klik op het pictogram  op de taakbalk om de toepassing te starten. De startpagina biedt koppelingen naar de volgende onderdelen:

- Zelfhulp (Probleemoplossing, Beveiliging, Systeemprestatie, Netwerk/internet, Back-up/recovery en Windows Vista).
- Waarschuwingen (waarschuwingen van technische ondersteuning die relevant zijn voor uw computer).
- Ondersteuning door Dell (technische ondersteuning met DellConnect™, klantenservice, instructies en zelfstudie, Help-informatie met Dell on Call en online scan met PC CheckUp).
- Over uw computer (Eigenaarshandleiding, Garantieinformatie, Systeeminformatie, Upgrades & accessoires).

Problemen oplossen

Boven aan de startpagina van Dell Support Center vindt u het modelnummer van uw systeem samen met het nummer van het serviceplaatje en de code voor express-service.

Zie de *Technologiehandleiding van Dell* voor meer informatie over het Dell Support Center. Deze is beschikbaar in Help en ondersteuning van Windows (Start→ **Help en ondersteuning**) en op de Dell Support-website (support.dell.com).

Software opnieuw installeren

Stuurprogramma's

Stuurprogramma's controleren

Als u problemen met een apparaat ondervindt, controleer dan of het stuurprogramma de bron van het probleem is en werk het stuurprogramma indien nodig bij.

- 1 Klik op de knop **Start**  van Windows Vista en klik met de rechtermuisknop op **Computer**.
- 2 Klik op **Eigenschappen** → **Apparaatbeheer**.



N.B.: Het venster **Gebruikersaccountbeheer** wordt mogelijk weergegeven. Als u een beheerder op de computer bent, klikt u op **Doorgaan**; anders neemt u contact op met de beheerder om door te gaan.

Controleer of er een apparaat in de lijst voorkomt met een uitroepteken (een gele cirkel met een [!]) op het pictogram voor het apparaat.

Als u een uitroepteken naast de naam van het apparaat ziet staan, moet u het stuurprogramma mogelijk opnieuw installeren of een nieuw stuurprogramma installeren (zie “Stuurprogramma's en hulpprogramma's opnieuw installeren” op pagina 59).

Stuurprogramma's en hulpprogramma's opnieuw installeren



KENNISGEVING: U vindt goedgekeurde stuurprogramma's voor Dell™-computers op de Dell Support-website op support.dell.com en op de *Drivers and Utilities* media. Als u stuurprogramma's installeert die afkomstig zijn van een andere bron, loopt u het risico dat uw computer niet meer goed functioneert.

Terugkeren naar de eerdere versie van een apparaatstuurprogramma

- 1 Klik op de knop **Start** van Windows Vista  en klik met de rechtermuisknop op **Computer**.
- 2 Klik op **Eigenschappen**→ **Apparaatbeheer**.
 **N.B.:** Het venster **Gebruikersaccountbeheer** wordt mogelijk weergegeven. Als u een beheerder op de computer bent, klik dan op **Doorgaan**; neem anders contact op met de beheerder om naar **Apparaatbeheer** te gaan.
- 3 Klik met de rechtermuisknop op het apparaat waarvoor een nieuw stuurprogramma is geïnstalleerd en klik op **Eigenschappen**.
- 4 Klik op het tabblad **Stuurprogramma's**→ **Stuurprogramma terugzetten**.

Als **Stuurprogramma terugzetten** het probleem niet oplost, moet u **Systeemherstel** gebruiken (zie “Het besturingssysteem herstellen” op pagina 63) om de computer terug te zetten in de toestand waarin deze zich bevond voordat u het nieuwe stuurprogramma installeerde.

De Drivers and Utilities Media gebruiken

Als het probleem zich niet laat verhelpen met **Vorig stuurprogramma** of **Systeemherstel** (zie “Het besturingssysteem herstellen” op pagina 63), dient u het stuurprogramma opnieuw te installeren vanaf de *Drivers and Utilities* media.

- 1 Plaats de *Drivers and Utilities* media in het station wanneer het Windows-bureaublad op het scherm wordt weergegeven. Als dit de eerste keer is dat u de cd *Drivers and Utilities* gebruikt, gaat u naar stap 2. Zo niet, gaat u naar stap 5.
- 2 Als het installatieprogramma van de *Drivers and Utilities* media start, volgt u de aanwijzingen op het scherm.



N.B.: In de meeste gevallen zal het installatieprogramma van *Drivers and Utilities* automatisch starten. Als het programma niet start, moet u **Windows Verkenner** openen, op het cd-station klikken om de inhoud van de cd weer te geven en vervolgens dubbelklikken op het bestand **autorcd.exe**.

- 3 Als het venster **InstallShield Wizard Complete** wordt weergegeven, verwijdert u de *Drivers and Utilities* Media uit het cd-station en klikt u op **Finish** om de computer opnieuw te starten.
- 4 Plaats de *Drivers and Utilities* Media weer in het station wanneer het Windows-bureaublad weer wordt weergegeven.
- 5 Klik in het welkomstscherf **Welcome Dell System Owner** (Welkom, gebruiker van het Dell-systeem) op **Volgende**.



N.B.: Het programma *Drivers and Utilities* toont alleen stuurprogramma's voor de hardware waarmee uw computer is geleverd. Als u extra hardware hebt geïnstalleerd, worden de stuurprogramma's voor de nieuwe hardware mogelijk niet weergegeven. Als deze stuurprogramma's niet worden weergegeven, moet u het programma *Drivers and Utilities* sluiten. Raadpleeg de documentatie die u bij de apparatuur hebt gekregen voor informatie over stuurprogramma's.

Er wordt een bericht weergegeven waarin staat dat de cd *Drivers and Utilities* hardware heeft aangetroffen op uw computer.

De stuurprogramma's waarvan uw computer gebruikmaakt, worden automatisch weergegeven in het scherm **My Drivers – The Drivers and Utilities media has identified these components in your system** (Mijn stuurprogramma's – de Drivers and Utilities Media heeft de volgende onderdelen op uw systeem aangetroffen).

- 6 Klik op het stuurprogramma dat u opnieuw wilt installeren en volg de instructies op het scherm.

Als een bepaald stuurprogramma niet wordt weergegeven, is dat stuurprogramma niet voor het besturingssysteem van uw computer vereist.

Stuurprogramma's handmatig installeren

Nadat u de bestanden voor het stuurprogramma naar de vaste schijf hebt uitgepakt zoals in het vorige gedeelte beschreven:

- 1 Klik op de knop **Start** van Windows Vista  en klik met de rechtermuisknop op **Computer**.
- 2 Klik op **Eigenschappen** → **Apparaatbeheer**.



N.B.: Het venster **Gebruikersaccountbeheer** wordt mogelijk weergegeven. Als u een beheerder op de computer bent, klik dan op **Doorgaan**; neem anders contact op met de beheerder om naar **Apparaatbeheer** te gaan.

- 3 Dubbelklik op het type apparatuur waarvoor u het stuurprogramma wilt installeren (bijvoorbeeld **Audio** of **Video**).

- 4 Dubbelklik op de naam van het apparaat waarvoor u het stuurprogramma wilt installeren.
- 5 Klik op het tabblad **Stuurprogramma** → **Stuurprogramma bijwerken** → **Doorzoek mijn computer voor stuurprogramma's**.
- 6 Klik op **Bladeren** en blader naar de locatie waarnaar u de stuurprogrammabestanden al hebt gekopieerd.
- 7 Als de naam van het stuurprogramma wordt weergegeven, klikt u op de naam van het stuurprogramma en vervolgens op **OK** → **Volgende**.
- 8 Klik op **Voltooien** en start de computer opnieuw op.

Het besturingssysteem herstellen

U kunt het besturingssysteem van uw computer op de volgende manieren herstellen:

- Microsoft Windows Systeemherstel zet uw computer terug naar een eerdere besturingsstatus, zonder dat de gegevensbestanden worden aangetast. Gebruik Systeemherstel als eerste oplossing voor het herstellen van het besturingssysteem met behoud van de gegevensbestanden.
- Als u de cd/dvd *Operating System* bij de computer hebt ontvangen, kunt u deze gebruiken om het besturingssysteem te herstellen. Als u de schijf *Operating System* gebruikt, worden echter wel alle gegevens op de vaste schijf gewist. Gebruik de media *alleen* als u het probleem niet kunt oplossen met Systeemherstel.

Microsoft® Windows® Systeemherstel gebruiken

De besturingssystemen van Windows bieden een optie Systeemherstel, waarmee u uw computer terug kunt zetten naar een eerdere besturingsstatus (zonder dat dit van invloed is op uw gegevensbestanden) als de computer niet meer goed functioneert na wijzigingen aan de hardware, software of andere systeeminstellingen. Alle wijzigingen die Systeemherstel aan uw computer aanbrengt, kunnen volledig ongedaan worden gemaakt.



KENNISGEVING: Maak regelmatig een back-up van uw gegevensbestanden. Uw gegevensbestanden worden door Systeemherstel niet gecontroleerd of hersteld.



N.B.: De procedures in dit document zijn geschreven voor de standaardweergave van Windows. Ze zijn dus mogelijk niet van toepassing als u de Dell™-computer op de klassieke weergave instelt.



N.B.: Stel uw Dell™-computer in op de klassieke Windows-weergave.

Systeemherstel starten

- 1 Klik op **Start** .
- 2 Typ in het venster Zoekopdracht starten `Systeemherstel` en druk op <Enter>.



N.B.: Het venster **Gebruikersaccountbeheer** wordt mogelijk weergegeven. Als u als beheerder op de computer bent aangemeld, klikt u op **Doorgaan**; anders neemt u contact op met de beheerder voor de rechten om door te gaan.

- 3 Klik op **Volgende** en volg de instructies op het scherm.

Als het probleem door Systeemherstel niet is verholpen, kan het nodig zijn het laatste systeemherstel ongedaan te maken (zie “Het laatste systeemherstel ongedaan maken” op pagina 64).

Het laatste systeemherstel ongedaan maken



KENNISGEVING: Voordat u het laatste systeemherstel ongedaan maakt, dient u alle geopende bestanden te sluiten en dient u alle geopende programma's af te sluiten. Zorg ervoor dat u geen bestanden of programma's wijzigt, opent of verwijdert tot het systeemherstel is voltooid.

- 1 Klik op **Start** .
- 2 Typ in het venster Zoekopdracht starten `Systeemherstel` en druk op <Enter>.
- 3 Klik op **De laatste herstelbewerking ongedaan maken** en klik op **Volgende**.

De cd/dvd met het besturingssysteem gebruiken

Voordat u begint

Als u overweegt om Windows XP opnieuw te installeren om een probleem met een zojuist geïnstalleerd stuurprogramma te corrigeren, kunt u het best eerst de functie Vorig stuurprogramma van Windows XP proberen. Zie het gedeelte “Terugkeren naar de eerdere versie van een apparaatstuurprogramma” op pagina 60. Als u het probleem niet kunt verhelpen met Vorig stuurprogramma, brengt u het besturingssysteem via Microsoft Windows Systeemherstel terug in de toestand waarin het verkeerde voordat u het nieuwe stuurprogramma installeerde. Zie het gedeelte “Microsoft® Windows® Systeemherstel gebruiken” op pagina 63.



KENNISGEVING: Voordat u de installatie uitvoert, dient u een reservekopie te maken van alle gegevensbestanden op uw primaire vaste schijf. Bij conventionele vasteschijf-configuraties is de primaire vaste schijf het eerste station dat door de computer wordt gedetecteerd.

Wanneer u Windows opnieuw wilt installeren, hebt u de cd *Operating System* van Dell™ en de *Drivers and Utilities* media van Dell nodig.



N.B.: De *Drivers and Utilities* media bevat de stuurprogramma's die in de fabriek op uw computer werden geïnstalleerd. Gebruik de *Drivers and Utilities* media van Dell om alle benodigde stuurprogramma's te laden. Mogelijk zijn de *Drivers and Utilities* media van Dell en de cd/dvd *Operating System* van Dell niet met de computer meegeleverd. Dit is afhankelijk van de regio waar u de computer hebt besteld en of u de cd/dvd hebt aangevraagd.

Windows opnieuw installeren

Het kan 1 tot 2 uren duren voordat het installatieproces is voltooid. Nadat u het besturingssysteem opnieuw hebt geïnstalleerd, moet u ook de apparaatstuurprogramma's, het antivirusprogramma en andere software opnieuw installeren.

- 1 Sla eventuele geopende bestanden op en sluit deze en sluit eventuele geopende programma's af.
- 2 Plaats de schijf *Operating System*.
- 3 Klik op **Afsluiten** als het bericht `Windows installeren` wordt weergegeven.
- 4 Start de computer opnieuw op.

Wanneer het DELL-logo verschijnt, drukt u direct op <F12>.



N.B.: Als u te lang wacht en het logo van het besturingssysteem verschijnt, wacht u totdat het bureaublad van Microsoft® Windows® wordt weergegeven. Vervolgens sluit u de computer af en probeert u het opnieuw.



N.B.: Met de volgende stappen wordt de opstartvolgorde slechts eenmalig gewijzigd. De volgende keer dat u weer opstart zal de computer dit doen volgens de programma's aangegeven in de instellingen van het systeem.

- 5 Wanneer de lijst met opstartbronnen verschijnt, markeert u het `cd/dvd/cd-rw-station` en drukt u op <Enter>.
- 6 Druk op een willekeurige toets voor **Opstarten vanaf cd-rom** en volg de instructies op het scherm om de installatie te voltooien.

Informatie vinden



N.B.: Sommige functies of media kunnen optioneel zijn en niet bij uw computer zijn geleverd. Sommige functies of media zijn in bepaalde landen niet beschikbaar.



N.B.: Mogelijk is er bij uw computer additionele informatie meegeleverd.

Document/Media/Label	Inhoud
<p>Serviceplaatje/ code voor express-service</p> <p>Het serviceplaatje/de code voor express-service bevindt zich op uw computer.</p>	<ul style="list-style-type: none"> • Gebruik het serviceplaatje om de computer te identificeren als u gebruikmaakt van support.dell.com of contact opneemt met de technische ondersteuning • Voer de code voor express-service in zodat uw telefonische verzoek naar de juiste medewerker van de ondersteuningsdienst wordt doorgeleid <p>N.B.: Het serviceplaatje/de code voor express-service bevindt zich op uw computer.</p>

Document/Media/Label	Inhoud
Drivers and Utilities Media De <i>Drivers and Utilities</i> media is een cd of dvd die mogelijk bij uw computer is meegeleverd.	<ul style="list-style-type: none">• Een diagnostisch programma voor de computer• Stuurprogramma's voor uw computer• Updates van de stuurprogramma's en documentatie kunt u vinden op support.dell.com• Notebook System Software (NSS)• Leesmij-bestanden <p>N.B.: Op uw media kunnen leesmij-bestanden zijn opgenomen met daarin de laatste updates over technische wijzigingen aan de computer of geavanceerde technisch naslaginformatie voor computertechnici en ervaren gebruikers.</p>
Medium met besturings-systeem De schijf <i>Operating System</i> is een CD of DVD die mogelijk bij de computer is geleverd.	Het besturingssysteem opnieuw installeren

Document/Media/Label	Inhoud
<p>Documentatie over veiligheid, regelgeving, garantie en ondersteuning</p> <p>Dit type informatie is mogelijk bij de computer meegeleverd. Raadpleeg voor aanvullende informatie over regelgeving de startpagina over naleving van de wet op www.dell.com: www.dell.com/regulatory_compliance.</p>	<ul style="list-style-type: none">• Garantie-informatie• Algemene Voorwaarden en Policies (alleen V.S.)• Veiligheidsinstructies• Informatie over regelgeving• Informatie over ergonomie• Gebruiksrechtovereenkomst
<p>Onderhoudshandleiding</p> <p>U vindt de onderhoudshandleiding voor uw computer op support.dell.com.</p>	<ul style="list-style-type: none">• Onderdelen verwijderen en vervangen• Systeeminstellingen configureren• Problemen vaststellen en oplossen

Document/Media/Label	Inhoud
Technologiehandleiding van Dell <i>De Technologiehandleiding van Dell</i> is beschikbaar op support.dell.com .	<ul style="list-style-type: none">• Info over het besturingssysteem• Apparaten gebruiken en onderhouden• Meer informatie over technologieën als RAID, internet, de draadloze Bluetooth[®]-technologie, e-mail, netwerken, etc.
Microsoft[®] Windows[®]-licentielabel Uw licentie voor Microsoft Windows bevindt zich op uw computer.	<ul style="list-style-type: none">• Geeft de productsleutel voor het besturingssysteem

Hulp verkrijgen

Hulp verkrijgen



LET OP: Wanneer u de computerkap wilt verwijderen, moet u eerst de kabel van de computer en modem uit het stopcontact verwijderen. Houdt u aan de veiligheidsinstructies die bij uw computer zijn geleverd.

Als u een probleem met de computer ondervindt, kunt u de volgende stappen uitvoeren om het probleem te vast te stellen en op te lossen:

- 1 Zie het gedeelte “Tips voor het oplossen van problemen” op pagina 50 voor informatie over het computerprobleem.
- 2 Zie “Dell Diagnostics (Dell-diagnostiek)” op pagina 47 voor procedures en instructies voor het uitvoeren van Dell Diagnostics.
- 3 Vul de “Diagnostische checklist” op pagina 77 in.

- 4 Maak gebruik van het uitgebreide scala van on line diensten van Dell op (support.dell.com) voor hulp tijdens de installatie- en probleemoplossingsprocedures. Zie “Online services” op pagina 73 voor een uitgebreidere lijst van de online diensten van Dell Support.
- 5 Als het probleem niet kan worden opgelost met behulp van de voorgaande stappen, raadpleegt u het gedeelte “Online contact opnemen” op pagina 78.



N.B.: Neem contact op met Dell Support vanaf een telefoon in de buurt van de desbetreffende computer zodat de medewerkers van technische support u kunnen assisteren tijdens eventuele benodigde procedures.



N.B.: De code voor express-service is mogelijk niet in alle landen beschikbaar.

Hulp verkrijgen

Wanneer het automatische telefoonsysteem van Dell u daarom vraagt, voert u de code voor express-service in om het gesprek rechtstreeks naar de juiste ondersteuningsmedewerker te leiden. Als u niet over een code voor express-service beschikt, opent u de map **Dell Accessories** (Dell-accessoires), dubbelklikt u op het pictogram **Express Service Code** (Code voor express-service) en volgt u de instructies op het scherm.

Zie voor instructies met betrekking tot het gebruik van de technische ondersteuning van Dell “Technische ondersteuning en klantenservice” op pagina 72.



N.B.: Sommige van de onderstaande diensten zijn mogelijk niet beschikbaar in locaties buiten de Verenigde Staten. Bel uw plaatselijke Dell-vertegenwoordiger voor informatie over beschikbaarheid van deze diensten.

Technische ondersteuning en klantenservice

De technische ondersteuning van Dell staat klaar voor al uw vragen met betrekking tot hardware van Dell™. Onze ondersteuningsmedewerkers maken gebruik van diagnostische functionaliteit op de computer voor snelle, nauwkeurige antwoorden.

Zie het gedeelte “Voordat u belt” op pagina 76 voor het opnemen van contact met de ondersteuningsdienst van Dell en raadpleeg vervolgens de contactgegevens voor uw regio, of ga naar support.dell.com.

Online services

Meer informatie over de producten en services van Dell is beschikbaar op de volgende websites:

www.dell.com

www.dell.com/ap (alleen landen in Azië/
aan de Grote Oceaan)

www.dell.com/jp (alleen Japan)

www.euro.dell.com (alleen Europa)

www.dell.com/la (landen in Latijns-Amerika
en het Caribisch gebied)

www.dell.ca (alleen Canada)

U krijgt via de volgende websites en e-mailadressen contact met de technische ondersteuning van Dell:

- Dell Support-websites:
support.dell.com
support.apj.dell.com (alleen landen in Azië/
aan de Grote Oceaan en Japan)
support.jp.dell.com (alleen Japan)
support.euro.dell.com (alleen Europa)

- E-mailadressen voor Dell Support:
mobile_support@us.dell.com
support@us.dell.com
suporte@dell.com (Brazilië)
la-techsupport@dell.com (alleen landen
in Latijns-Amerika en het Caribisch gebied)
apsupport@dell.com (alleen landen in Azië/aan
de Grote Oceaan)
- E-mailadressen Dell Marketing en Sales:
apmarketing@dell.com (alleen landen in Azië/aan
de Grote Oceaan)
sales_canada@dell.com (alleen Canada)
- Anoniem FTP (file transfer protocol):
ftp.dell.com – Log in als de gebruiker
`anonymous` en gebruik uw e-mailadres
als wachtwoord.

AutoTech Service

De geautomatiseerde ondersteuningsservice van Dell (AutoTech) bevat antwoorden op de meest gestelde vragen van Dell-klanten over hun laptop of pc.

Wanneer u AutoTech belt, gebruikt u de toetsen van de telefoon om het onderwerp te kiezen dat met uw vragen overeenkomt. Zie het gedeelte "Online contact opnemen" op pagina 78 voor het telefoonnummer dat u voor uw regio moet bellen.

Geautomatiseerde bestelstatusservice

U kunt de status van de door u bestelde Dell-producten raadplegen via support.dell.com of bellen met de geautomatiseerde bestelstatusservice. Een opgenomen boodschap zal u vragen om de informatie in te voeren die nodig is om uw order en de status daarvan te vinden. Zie het gedeelte "Online contact opnemen" op pagina 78 voor het telefoonnummer dat u voor uw regio moet bellen.

Problemen met een bestelling

Als u een probleem hebt met uw bestelling, zoals ontbrekende onderdelen, verkeerde onderdelen of onjuiste facturering, dient u contact met Dell op te nemen voor hulp. Houd uw factuur of pakbon bij de hand wanneer u belt. Zie "Online contact opnemen" op pagina 78 voor het telefoonnummer dat u voor uw regio moet bellen.

Productinformatie

Als u informatie over andere Dell-producten nodig hebt of een bestelling wilt plaatsen, kunt u de website van Dell bezoeken op www.dell.com. Zie voor het relevante telefoonnummer voor uw regio of het nummer van een verkoopspecialist "Online contact opnemen" op pagina 78.

Items retourneren voor reparatie of restitutie

Bereid alle items die worden teruggezonden (voor reparatie dan wel restitutie) als volgt voor:

- 1 Neem telefonisch contact op met Dell voor een RMA-nummer voor toegestane artikelretour. Noteer dit nummer op een duidelijk zichtbare plaats op de doos.

Zie het gedeelte "Online contact opnemen" op pagina 78 voor het telefoonnummer dat u voor uw regio moet bellen. Voeg een kopie van de factuur toe en een brief waarin u de reden voor teruggave beschrijft.

- 2 Voeg een kopie van de diagnostische checklist toe (zie het gedeelte "Diagnostische checklist" op pagina 77), om aan te geven welke tests u hebt uitgevoerd en welke foutberichten door Dell Diagnostics worden gerapporteerd (zie het gedeelte "Online contact opnemen" op pagina 78).

- 3 Stuur alle accessoires mee die bij de geretourneerde items behoren, zoals stroomkabels, software, handleidingen etc. als u in aanmerking voor restitutie komt.
- 4 Verpak de apparatuur die u terugstuurt in de oorspronkelijke verpakking of een vergelijkbare verpakking.

De verzendkosten zijn voor uw eigen rekening. U bent verantwoordelijk voor het verzekeren van de geretourneerde producten en aansprakelijk voor het risico van eventueel verlies tijdens het retourneren van de items naar Dell. Materiaal dat onder rembours wordt verzonden, zal niet worden geaccepteerd.

Als aan bovenstaande voorwaarden niet wordt voldaan, zullen de geretourneerde producten bij het magazijn van Dell worden geweigerd en aan u worden geretourneerd.

Voordat u belt



N.B.: Zorg ervoor dat u uw code voor express-service bij de hand hebt wanneer u telefonisch contact met Dell opneemt. Met behulp van deze code kan het geautomatiseerde telefoonsysteem van de Dell-ondersteuning uw gesprek op efficiëntere wijze naar de juiste persoon doorverbinden. Mogelijk wordt u ook om uw serviceplaatje gevraagd. Dit plaatje bevindt zich aan de onderzijde van uw computer.

Vergeet niet de diagnostische checklist in te vullen (zie "Diagnostische checklist" op pagina 77). Zet indien mogelijk uw pc aan voordat u contact met Dell opneemt voor ondersteuning, en bel vanaf een locatie in de buurt van de computer. Mogelijk wordt u gevraagd om enkele opdrachten in te voeren via het toetsenbord, informatie op te geven tijdens het uitvoeren van procedures of andere stappen op

het gebied van probleemoplossing uit te voeren die alleen mogelijk zijn vanaf de pc in kwestie. Zorg ervoor dat u de documentatie van de computer bij de hand hebt.



LET OP: Volg de veiligheidsinstructies die met de computer zijn meegeleverd voordat u aan de onderdelen in de computer gaat werken.

Diagnostische checklist

Naam:

Datum:

Adres:

Telefoonnummer:

Serviceplaatje (de streepjescode aan de onderzijde van de computer):

Code voor express-service:

Machtigingsnummer voor het retourneren van materiaal (indien verstrekt door een medewerker van de technische ondersteuning van Dell):

Besturingssysteem en versie:

Apparaten:

Uitbreidingskaarten:

Bent u op een netwerk aangesloten? Ja Nee

Netwerk, versie en netwerkadapter:

Programma's en versies:

Raadpleeg de documentatie die bij uw besturingssysteem werd geleverd om de inhoud van de opstartbestanden van de computer te bepalen. Als de pc is aangesloten op een printer, moet u elk bestand afdrukken. Als dit niet het geval is, dient u de inhoud van elk bestand te noteren alvorens u telefonisch contact met Dell opneemt.

Foutbericht, piepcode of diagnostische code:

Beschrijving van probleem en uitgevoerde probleemoplossingsprocedures:

Online contact opnemen



N.B.: Als u niet over een actieve internet-verbinding beschikt, kunt u contactgegevens vinden op de factuur, de pakbon of in de productcatalogus van Dell.

Dell biedt verschillende on line en telefonische ondersteuningsdiensten en -mogelijkheden. De beschikbaarheid hiervan verschilt per land en product. Sommige diensten zijn mogelijk niet in uw regio beschikbaar. U neemt als volgt contact op met Dell voor zaken op het gebied van verkoop, technische ondersteuning of klantenservice:

- 1** Ga naar support.dell.com en zoek uw land of regio in het vervolgkeuzemenu **Choose A Country/Region** (Kies een land/regio) onder aan de pagina.
- 2** Klik aan de linkerkant van de pagina op **Contact Us** (neem contact met ons op) en selecteer de juiste service- of supportlink, op basis van uw behoefte.
- 3** Selecteer voor u meest geschikte methode om contact met Dell op te nemen.

Index

A

aansluiten

netadapter, 16

netwerk, 17

netwerkkabel, 16

USB-apparaten, 16

aanzicht

achterkant, 10

voorkant, 7–8

Algemene Voorwaarden, 69

B

batterij

verwijderen, 13

beeldscherm

beschrijving, 9

besturingssysteem

schijf, 65

C

code voor express-service, 67

contact opnemen met Dell, 71, 78

D

Dell

contact opnemen, 71, 78

software-updates, 57

Support Utility, 57

technische ondersteuning

en klantenservice, 72

Technische updateservice, 57

Dell Diagnostics (Dell-diagnostiek), 47

starten vanaf de Drivers and Utilities Media, 49

starten vanaf de vaste schijf, 48

DellConnect, 73

Index

diagnostiek

Dell, 47

documentatie, 67

onderhoudshandleiding, 69–70

Technologiehandleiding van Dell, 70

Drivers and Utilities Media, 60, 68

Dell Diagnostics (Dell-diagnostiek), 47

G

geheugen

problemen oplossen, 53

I

IEEE 1394-connector

beschrijving, 11

informatie omtrent garantie, 69

informatie omtrent wet- en regelgeving, 69

informatie over ergonomie, 69

informatie zoeken, 67

instellen

computer, 15

snelle setup, 15

internet

verbinding maken, 17

L

licentielabel, 70

Licentieovereenkomst

voor eindgebruikers (EULA), 69

M

Media

Drivers and Utilities, 68

N

netwerken

 aansluiten, 17

networkconnector

 beschrijving, 12

Notebook System Software, 68

O

Onderhoudshandleiding, 69–70

ondersteuning, 71

 contact opnemen met Dell, 78

 DellConnect, 73

 on line diensten, 73

 regionaal, 73

 technische ondersteuning

 en klantenservice, 72

ondersteuningsinformatie, 69

opnieuw installeren

 software, 59

 stuurprogramma's en hulpprogramma's, 59

P

probleemoplossing

 foutmeldingen, 35

problemen oplossen, 35, 69

 blauw scherm, 56

 computer reageert niet, 54

 Dell Diagnostics (Dell-diagnostiek), 47

 geheugen, 53

 programma crasht, 54

 programma's en compatibiliteit

 met Windows, 55

 software, 54–56

 status aan/uitlampje, 51

 stroom, 51

 tips, 50

productsleutel voor het besturingssysteem, 70

- ### S
- S.M.A.R.T, 46
 - Serviceplaatje, 67
 - sleuf voor beveiligingskabel
 - beschrijving, 12
 - software
 - opnieuw installeren, 59
 - problemen, 55
 - problemen oplossen, 55–56
 - updates, 57
 - specificaties
 - alle, 21
 - audio, 25
 - batterij, 28
 - beeldscherm, 26
 - communicatie, 24
 - fysiek, 31
 - geheugen, 22
 - specificaties (*Vervolg*)
 - milieu, 32
 - netadapter, 30
 - poorten en connectoren, 23
 - processor, 21
 - systeminformatie, 22
 - toetsenbord, 27
 - touchpad, 28
 - video, 25
 - stroom
 - problemen oplossen, 51
 - status aan/uit-lampje, 51
 - stuurprogramma's, 59
 - aangeven, 59
 - Drivers and Utilities Media, 68
 - opnieuw installeren, 59
 - teruggaan naar een eerdere versie, 60

T

- technologiehandleiding van Dell, 70
- telefoonnummers, 78
- track stick/touchpad-knoppen
 - beschrijving, 8

U

- updates
 - software en hardware, 57

V

- veiligheidsinformatie, 69
- verbinding maken
 - internet, 17

W

- Windows Vista
 - wizard Programmacompatibiliteit, 55
- Windows-licentielabel, 70
- wizards
 - wizard Programmacompatibiliteit, 55

